

用友 NC 房地产行业会员 管理解决方案

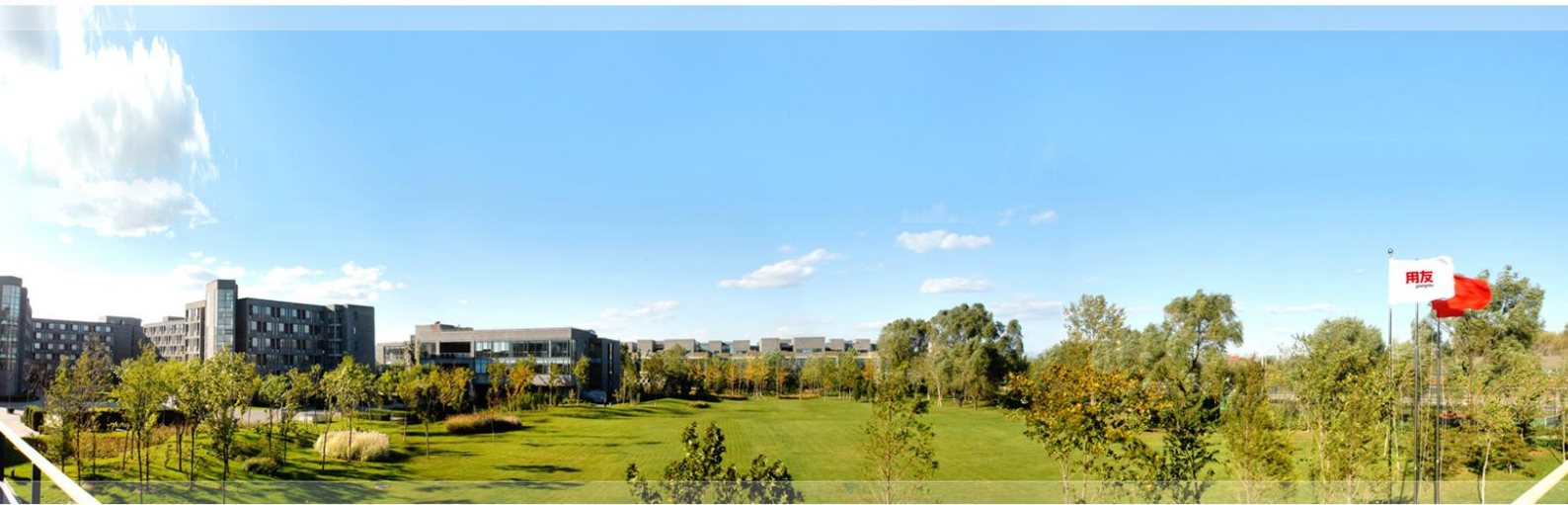

一、方案概述

会员管理是用来管理会员档案，可以录入会员的基本信息和管理信息，通过各种积分增加和扣除档案、活动管理等对客户积分进行管理，同时客户购房后自动成为会员，支持会员积分录入、积分扣除、积分结转和会员之间积分的转移功能。

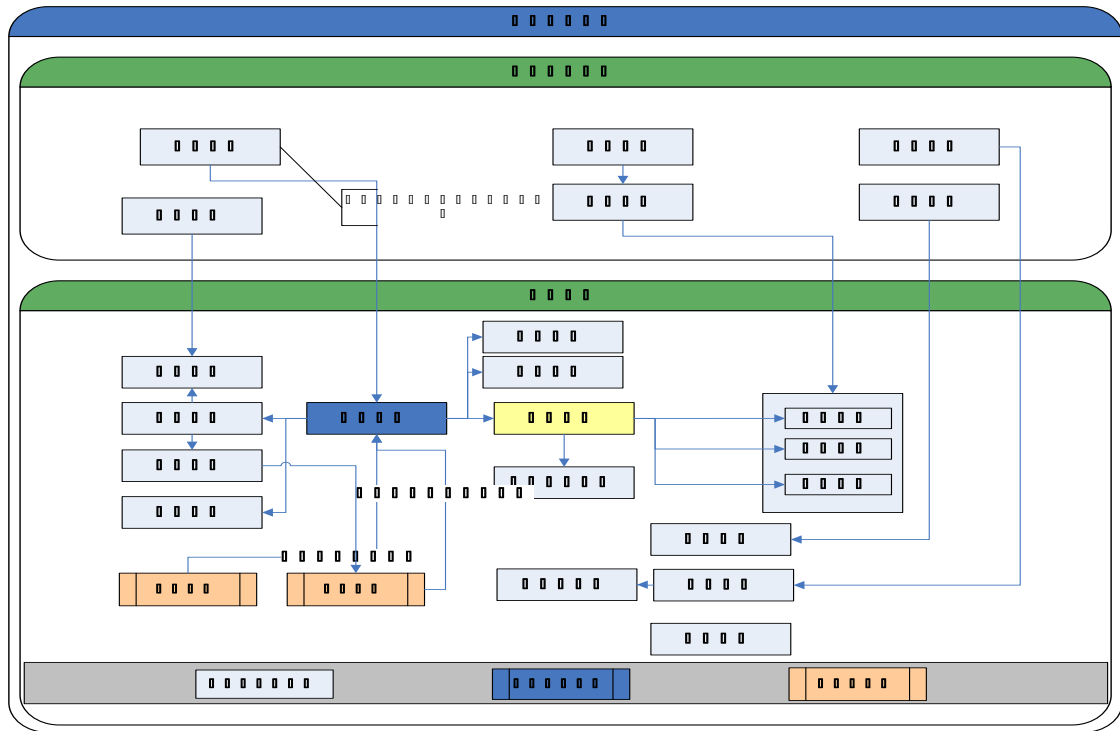

二、应用价值

- ✧ 建立会员资料档案，为集团积累客户资源；
- ✧ 建立以积分为主的会员管理制度；
- ✧ 会员可以通过活动、购房或介绍好友购房等形式增加积分；
- ✧ 会员的积分可通过赠送礼品、返现等形式扣除积分；
- ✧ 会员间的积分可相互转移。
- ✧ 建立各种积分规则、兑换规则、结转规则，从不同维度对会员进行业务管理。

用友 推动管理进步

地址：北京市海淀区北清路 68 号用友软件园

邮编：100094 总机：+ 86 10 6243 6688

网址：www.yonyou.com 客户专线：4006 600 588

服务邮箱：contact@yonyou.com